

ר

רשת קווית

כבל רשת, חיבור 8

ש

שחזור הגדרות יצרן 38

שחזור מערכת 37

שירות לקוחות 43

ת

תוכנית האבחון של Dell 36

תכונות תוכנה 26

תמיכה טכנית 43

תמיכת זיכרון 50, 51

תקליטורי DVD, נגינה ויצירה 27

תקליטורים

שימוש 19

- משלוח מוצרים
להחזרה או תיקון 45
מתאם חשמל
גודל ומשקל 57

נ

- נוריות מצב התקנים 14
נזק, מניעה 5
נתונים, גיבוי 28

ע

- ערכת שבבים 51

פ

- פותר בעיות החומרה 35
פנייה ל-Dell 46
פנייה מקוונת ל-Dell 47

- כניסה ל-FTP, אנונימי 44
כתובות דואר אלקטרוני
לתמיכה טכנית 44
כתובות דואר אלקטרוני לתמיכה 44

מ

- מדריך טכנולוגיה של Dell
למידע נוסף 48
מוצרים
מידע ורכישה 45
מחשב, התקנה 5
מנהלי התקנים והורדות 49
מעבד 50
מעמד המחשב 5
מפצלי חשמל, שימוש 6
מפרט 50
מצב הזמנה 44
משאבים, מידע נוסף 48

ב

בעיות חומרה

אבחון 36

בעיות חשמל, פתרון 30

ג

גיבויים

יצירה 28

ה

הודעות מערכת 34

החזרת פריטים במסגרת האחריות 45
התאמה אישית

הגדרות צריכת החשמל שלך 27

שולחן העבודה שלך 27

התקנה, לפני שתתחיל 5

התקנה מחדש של Windows 37

התקנת המעמד 5

ז

זרימת אוויר, שמירה על 5

ח

חיבור אינטרנט 10

חיבור (התחברות)

לאינטרנט 10

חיבור רשת אלחוטית 29

תיקון 29

חיסכון באנרגיה 27

חשמל

חיסכון 27

י

יכולות המחשב 26

כ

כונן תקליטורים

גודלי תקליטורים נתמכים 19

W

Windows Vista®

10 התקנה

41 התקנה מחדש

37 Windows, התקנה מחדש

א

48 איתור מידע נוסף

51 אפיק הרחבה

5 אפשרויות למעמד אופקי ואנכי

49 אתר האינטרנט של התמיכה של Dell

אתרי אינטרנט לתמיכה

43 ברחבי העולם

אינדקס**A**

44 AutoTech

D

43 DellConnect

37 Dell Factory Image Restore

Dell Support Center

33 (מרכז התמיכה של Dell)

Diagnostics Checklist (רשימת פעולות לביצוע

46 (באבחון)

I

ISP

10 ספק שירות אינטרנט

סביבת המחשב		פיסי	
מידת תנודה מרבית (תוך שימוש בספקטרום תנודות אקראי המדמה סביבת משתמש)		משקל (כולל סוללה של 6 תאים):	
0.66 GRMS	הפעלה	2.2 ק"ג (4.9 פאונד)	ניתן להגדיר למשקל קטן מ-
1.3 GRMS	אחסון		
מידת זעזועים מרבית (נמדדת כאשר הכונן הקשיח נמצא בהתקן המיועד לקריאה וכתיבה של נתונים ועם פעימת חצי סינוס של 2 אלפיות השנייה):		סביבת המחשב	
		תחום טמפרטורות:	
110 G	הפעלה	0° עד 35° צלזיוס (32° עד 95° פרנהייט)	הפעלה
163 G	אחסון	-40° עד 65° צלזיוס (-40° עד 149° פרנהייט)	אחסון
	רום (מרבי):		לחות יחסית (מרבית):
-15.2 עד 3048 מ' (-50 עד 10,000 רגל)	הפעלה	10% עד 90%	הפעלה
-15.2 עד 10,688 מ' (-50 עד 35,000 רגל)	אחסון	(ללא עיבוי)	
G2 או פחות כמוגדר ב-ISA-S71.04-1985	רמת זיהום אוויר	5% עד 95%	אחסון
		(ללא עיבוי)	

מתאם זרם חילופין		מתאם זרם חילופין	
תחום טמפרטורות:		מידות:	
0° עד 35° צלזיוס (32° עד 95° פרנהייט)	הפעלה	16 מ"מ (0.62 אינץ')	גובה
-40° עד 65° צלזיוס (-40° עד 149° פרנהייט)	אחסון	64 מ"מ (2.51 אינץ')	רוחב
		127.0 מ"מ (5.0 אינץ')	עומק
	פיסי	0.29 ק"ג (0.64 פאונד)	משקל (ללא כבלים)
22.5 מ"מ עד 37.2 מ"מ (0.88 אינץ' עד 1.46 אינץ')	גובה	16 מ"מ (0.62 אינץ')	גובה
319.3 מ"מ (12.57 אינץ')	רוחב	70 מ"מ (2.75 אינץ')	רוחב
236.15 מ"מ (9.29 אינץ')	עומק	147 מ"מ (5.7 אינץ')	עומק
		0.345 ק"ג (0.76 פאונד)	משקל (ללא כבלים)

מתאם זרם חילופין		סוללה	
מתח כניסה	100–240 וולט זרם חילופין	משך הפעולה של הסוללה	זמן פעולה
זרם כניסה (מרבי)	1.5 A	משתנה בהתאם לתנאי ההפעלה ועלול להצטמצם מאוד בתאים של צריכת חשמל מוגברת (לקבלת מידע נוסף, עיין במדריך הטכנולוגיה של Dell)	
תדר כניסה	50–60 Hz		
הספק יציאה	90 W או 65 W		
זרם יציאה (90 וואט)	5.62 אמפר (שיא לפעימה של 4 שניות)	300 מחזורי טעינה/פריקה	אורך חיים (מקורב)
	4.62 אמפר (רציף)		תחום טמפרטורות:
זרם יציאה (65 וואט)	4.34 אמפר (שיא לפעימה של 4 שניות)	0° עד 35° צלזיוס (32° עד 95° פרנהייט)	הפעלה
	3.34 אמפר (רציף)	-40° עד 65° צלזיוס (-40° עד 149° פרנהייט)	אחסון
מתח יציאה נקוב	19.5 וולט זרם ישר	CR-2032	סוללת מטבע

סוללה		מצלמה	
סוללת ליתיום-יון "חכמה" עם 6 תאים/9 תאים	סוג	1.3/2.0 מגה-פיקסל	פיקסל
50.39 מ"מ (1.98 אינץ') (6/9 תאים)	עומק	320x240 ~ 1600x1200 (640x480 ב-30 fps)	רזולוציית וידאו
26.3 מ"מ (0.8 אינץ') (6 תאים)	גובה	66°	זווית תצוגת אלכסון
41.9 מ"מ (1.6 אינץ') (9 תאים)			
204.9 מ"מ (8.03 אינץ') (6 תאים)	רוחב	240 cpi	משטח מגע רזולוציית מיקום X/Y (מצב טבלת גרפיקה)
259.3 מ"מ (10.2 אינץ') (9 תאים)			גודל:
0.33 ק"ג (0.7 פאונד) (6 תאים)	משקל	61.9 מ"מ (2.43 אינץ')	רוחב
0.48 ק"ג (1.06 פאונד) (9 תאים)		אזור חיישן פעיל	
11.1 וולט זרם ישר	מתח	39.04 מ"מ (1.53 אינץ')	גובה
		מלבני	
4 שעות	משך טעינה		
	כשהמחשב כבוי (מקורב):		

צג	צג
זוויות צפייה:	סוג
אופקי $\pm 40^\circ$ (CCFL) מינ'.	WXGA WLED אינץ' 13.3
$\pm 50^\circ$ (LED) מינ'.	WXGA CCFL אינץ' 13.3 (AntiGlare)
אנכי $+15^\circ/-30^\circ$ (CCFL) מינ'.	מידות:
$+40^\circ/-50^\circ$ (LED) מינ'.	גובה 286.08 מ"מ (11.26 אינץ')
רוחב פיקסל 0.2235 mm	רוחב 178.8 מ"מ (7.03 אינץ')
בקררים	אלכסון 337.8 מ"מ (13.29 אינץ')
זמן ההפעלה של הסוללה משתנה בהתאם לתנאי ההפעלה ויכול להתקצר בצורה משמעותית בתנאי צריכת חשמל מוגברת (לקבלת מידע נוסף, עייין במדריך הטכנולוגיה של Dell)	רזולוציה 1280 x 800
	מקסימלית
	קצב רענון 60 Hz
	זווית פעולה 0° (סגור) עד 140°
	בוהק 225 מינ' 270 אופייני cd/m^2 (5 LED נקודות ממוצע)
	180 מינ' 198 אופייני cd/m^2 (5 CCFL נקודות ממוצע)
מקלדת (עם תאורה אחורית)	
מספר 86/103 (ארה"ב וקנדה);	
מקשים 87/104 (אירופה); 90/107 (יפן)	
פריסה QWERTY/AZERTY/Kanji	

יציאות ומחברים		שמע
מחבר טורי של 4 פינים	IEEE 1394a	המרת סטריאו
שני חריצי Mini-Card סוג IIIA, חריץ Mini-Card אחד של חצי גודל	Mini-Card	24 סיביות (אנלוגי לדיגיטלי ודיגיטלי לאנלוגי) שמע באיכות גבוהה
יציאת RJ-45 10/100/1000	מתאם רשת	ממשק פנימי
מחבר 4 פינים, תואם USB 2.0	USB	ממשק חיצוני
מחבר 4 פינים eSATA/USB משולב	eSATA	מחבר כניסת מיקרופון עם פונקציה כפולה, שני מחברי אוזניות/רמקולים סטריאופוניים
מחבר של 15 חורים	וידאו	רמקול
מחבר של 19 פינים	HDMI	שני רמקולים של 4 אום
מחבר של 20 פינים	DisplayPort	2 וואט לערוץ
		מגבר רמקול פנימי
		בקרי עוצמת קול
		תפריטי תוכנית, לחצני בקרת מדיה

וידאו		תקשורת	
זיכרון ייעודי 256 MB	זיכרון מסך UMA	אלחוט	WLAN פנימי (כרטיס Mini-Card בחצי גודל), WWAN, כרטיס Mini-Card עם טכנולוגיית Bluetooth® אלחוטית, כרטיס UWB Mini-Card
משולב בלוח המערכת	סוג וידאו		WWAN ExpressCard
GeForce 9400M G	בקר וידאו		טכנולוגיית אלחוט Bluetooth®
מבוסס על זיכרון המערכת	זיכרון וידאו		
LVDS	ממשק LCD		
HDMI, VGA ו-DisplayPort	תמיכת תצוגה		
שמע		וידאו	
High Definition Audio – 5.1 ערוצים	סוג שמע	נפרד	
IDT 92HD73C HDA Codec	בקר שמע	סוג וידאו	משולב בלוח המערכת
		בקר וידאו	GeForce 9500M GeForce 9400M G +) (GeForce 9200M GS

פרטי מחשב		זיכרון
32 סיביות	רוחב אפיק כתובת מעבד	מחברים SO-DIMM שני שקעי לגישה פנימית
16 Mbit	Flash EPROM	קיבולות 1 GB ,512 MB ו- 2 GB
PCI-E X16	אפיק גרפי	סוג זיכרון 1066 MHz DDR3 SO-DIMM
32 סיביות	ערוץ PCI	תצורת זיכרון אפשרית 2 GB ,1.5 GB ,1 GB ו- 3 GB ,4 GB
תקשורת		 הערה: לקבלת הוראות לשדרוג הזיכרון שלך, עיין במדריך השירות שבאתר התמיכה של Dell בכתובת support.dell.com .
מודם חיצוני V.92	סוג מודם	
56 K USB		
מודם חומרה	בקר מודם	
Universal Serial (USB) Bus	ממשק מודם	
10/100/1000 Ethernet LAN על לוח המערכת	מתאם רשת	פרטי מחשב
		ערכת שבבי מערכת רוחב ערוץ נתונים
		רוחב ערוץ DRAM
		אפיקים דו-ערוציים (2) של 64-bit



מפרטים בסיסיים

דגם מערכת

Studio XPS 1340

סעיף זה מספק מידע בסיסי שאתה עשוי להזדקק לו בעת התקנה, עדכון מנהלי התקנים ושדרוג של המחשב. למפרטים מפורטים יותר, עיין במדריך השירות באתר התמיכה של Dell בכתובת

support.dell.com

 **הערה:** ההצעות עלולות להשתנות מאזור לאזור. לקבלת מידע נוסף אודות תצורת המחשב שלך, לחץ על **Start** (התחל)  ← **Help and Support** (עזרה ותמיכה) ובחר את האפשרות להצגת מידע אודות המחשב שלך.

מעבד

סוג מטמון L2

3 MB/6 MB Intel® Core™ 2 Duo

1066 MHz תדר ערוץ חיצוני

ExpressCard

GeForce 9400M G בקר ExpressCard

ExpressCard חריץ מחבר אחד (54 מ"מ) ExpressCard

ExpressCard/34 כרטיסים נתמכים (34 מ"מ)

ExpressCard/54 (54 מ"מ)

3.3 V ו- 1.5 V

26 פינים גודל מחבר ExpressCard

אם עליך:

לאתר את תגית השירות/קוד השירות המהיר שלך—עליך לאתר את תגית השירות כדי לזהות את המחשב שלך באתר **support.dell.com** או לפנות לתמיכה הטכנית.

לחפש מנהלי התקנים והורדות.

לגשת לתמיכה הטכנית ולעזרה למוצר.

לבדוק את מצב ההזמנה של רכישות חדשות שביצעת.

לחפש פתרונות ותשובות לשאלות נפוצות.

לאתר מידע על עדכונים של הרגע האחרון בנוגע

לשינויים טכניים במחשב שלך או חומר טכני



מתקדם לטכנאים או למשתמשים מנוסים.

ראה:

בחלק האחורי או התחתון של המחשב, או בדף הפתיחה במרכז התמיכה של Dell

אתר התמיכה של Dell בכתובת
support.dell.com

חיפוש מידע ומשאבים נוספים

ראה:	אם עליך:
<p>המדיה של מערכת ההפעלה.</p> <p>המדיה <i>Drivers and Utilities</i> (מנהלי התקנים ותוכניות שירות) של Dell.</p> <p> הערה: מנהלי התקנים ועדכוני תיעוד ניתן למצוא באתר התמיכה של Dell™ בכתובת support.dell.com.</p>	<p>להתקין מחדש את מערכת ההפעלה.</p> <p>להפעיל תוכנית אבחון עבור מחשבך, להתקין מחדש תוכנת מערכת מחשב נייד או לעדכן מנהלי התקנים עבור המחשב וקובצי readme.</p>
<p>מדריך הטכנולוגיה של Dell המותקן בכוון הקשיח.</p>	<p>לקבלת מידע נוסף על מערכת ההפעלה שלך, על תחזוקת ציוד היקפי, RAID, אינטרנט, Bluetooth® , עבודה ברשת ודואר אלקטרוני.</p>
<p>מדריך השירות שבאתר התמיכה של Dell בכתובת support.dell.com.</p> <p> הערה: במדינות מסוימות, פתיחה והחלפה של חלקים במחשב עלולה לגרום לביטול תוקף האחריות. בדוק את האחריות ומדיניות ההחזרה שלך לפני שתבצע פעולות בתוך המחשב.</p>	<p>לשדרג את מחשבך עם זיכרון חדש או נוסף, או עם כונן קשיח חדש.</p> <p>להתקין מחדש או להחליף חלק שחוק או פגום.</p>

לפנייה אל Dell בנושא מכירות, תמיכה טכנית או שירות לקוחות:

1. בקר באתר **support.dell.com**.
2. בחר את המדינה או האזור שלך בתפריט הנפתח **Choose A Country/Region** (בחר מדינה/אזור) שבתחתית הדף.
3. לחץ על **Contact Us** (פנה אלינו) בצד השמאלי של הדף.
4. בחר את קישור השירות או התמיכה המתאים על פי צרכיך.
5. בחר את השיטה הנוחה לך לפנות אל Dell.

פנייה אל Dell

ללקוחות בארה"ב, אנא התקשרו 800-WWW-DELL (800-999-3355).

 **הערה:** אם אין ברשותך חיבור אינטרנט פעיל, באפשרותך למצוא מידע ליצירת קשר בחשבונית הרכישה, תעודת המשלוח, החשבון או קטלוג המוצרים של Dell.

Dell מספקת מספר אפשרויות תמיכה ושרות מקוונות ובאמצעות הטלפון. הזמינות משתנה לפי מדינה ומוצר, וייתכן שחלק מהשירותים לא יהיו זמינים באזורך.

לפני שתתקשר

- מספר טלפון:
- תג שירות (ברקוד בגב או בתחתית המחשב):
- קוד שירות מהיר:
- Return Material Authorization Number (מספר אישור להחזרת חומרים) (אם סופק על-ידי טכנאי תמיכה של Dell):
- מערכת הפעלה וגרסה:
- התקנים:
- כרטיסי הרחבה:
- האם אתה מחובר לרשת? כן/לא
- רשת, גרסה ומתאם רשת:
- תוכניות וגרסאות:
- עיין בתיעוד של מערכת ההפעלה כדי לקבוע את תוכן קובצי האתחול של המחשב. אם המחשב מחובר למדפסת, הדפס כל קובץ. אחרת, רשום את תוכן כל קובץ לפני שתתקשר לחברת Dell.
- הודעת שגיאה, קוד צפוף או קוד אבחון:
- תיאור הבעיה והליכים שביצעת לפתרון הבעיה:

הערה: החזק את קוד המשלוח המהיר בהישג יד בעת ההתקשרות. הקוד מסייע למערכת המענה האוטומטי של Dell לנתב את השיחה שלך ביתר יעילות. כמו כן, ייתכן שתתבקש למסור את תג השירות שלך (תג השירות וקוד השירות המהיר מוצגים בדף הפתיחה במרכז התמיכה של Dell).

זכור למלא את הטופס הבא, הכולל רשימת פעולות לביצוע באבחון. אם ניתן, הפעל את המחשב לפני שתתקשר לחברת Dell לקבלת סיוע, והתקשר ממכשיר טלפון הנמצא סמוך למחשב. ייתכן שתתבקש להקליד פקודות מסוימות במקלדת, למסור מידע מפורט במהלך הפעולות או לנסות שלבי פתרון בעיות אחרים שאפשריים רק במחשב עצמו. ודא שתיעוד המחשב זמין.

Diagnosics Checklist (רשימת פעולות לביצוע באבחון)

- שם:
- תאריך:
- כתובת:

2. לאיתור מספר הטלפון עבור האזור שלך, ראה "פנייה אל Dell" בעמוד 47.
3. כלול עותק של החשבונית ומכתב המתאר את הסיבה להחזרה.
4. כלול העתק של רשימת הפעולות לביצוע באבחון (ראה "רשימת פעולות לביצוע באבחון" בעמוד 46) המציין את הבדיקות שערכת ואת הודעות השגיאה שהתקבלו בתוכנת האבחון של Dell (ראה "תוכנית האבחון של Dell" בעמוד 36).
5. כלול אביזרים המשויכים לפריטים המוחזרים (כבלי חשמל, תוכנה, מדריכים וכן הלאה), אם ההחזרה היא לשם קבלת זיכוי.
6. ארוז את הציוד המיועד להחזרה בחומרי האריזה המקוריים (או שווי-ערך).
7. התשלום על הוצאות המשלוח הוא באחריותך. כמו כן, באחריותך לבטח כל מוצר שמוחזר; הסיכון לאובדן המוצר במהלך המשלוח לחברת Dell חל עליך. חבילות בגוביינה (תשלום בעת מסירה - C.O.D.) לא יתקבלו.
8. החזרות שיבוצעו ללא הדרישות המקדימות שלעיל לא יתקבלו על-ידי Dell ויוחזרו אליך.

אם יש בעיה בהזמנה שלך, כגון רכיבים חסרים, אם נכללו בהזמנה רכיבים שגויים או במקרה של חיוב שגוי, צור קשר עם שירות הלקוחות של חברת Dell. כשתתקשר, החזק בהישג יד את החשבונית או את ספח המשלוח. לאיתור מספר הטלפון עבור האזור שלך, ראה "פנייה אל Dell" בעמוד 47.

מידע על המוצר

אם אתה זקוק למידע לגבי מוצרים אחרים שניתן לרכוש מחברת Dell, או אם ברצונך לבצע הזמנה, בקר באתר האינטרנט של Dell בכתובת www.dell.com. לאיתור מספר הטלפון עבור האזור שלך או כדי לדבר עם מומחה מכירות, ראה "פנייה אל Dell" בעמוד 47.

החזרת פריטים לתיקון במסגרת האחריות או לצורך זיכוי

הכן את כל הפריטים המיועדים להחזרה, בין אם לשם תיקון או זיכוי, לפי המתואר להלן:

1. התקשר לחברת Dell כדי לקבל מספר אישור החזרת חומר (Return Material Authorization Number) ורשום מספר זה במקום בולט ובצורה ברורה על הדופן החיצונית של האריזה.

שירות טכני אוטומטי (AutoTech Service)

שירות התמיכה האוטומטי של Dell–AutoTech – מספק תשובות מתועדות לשאלות נפוצות ששאלו לקוחות של Dell לגבי המחשבים הניידים והשולחניים שלהם.

ניתן להתקשר ל-AutoTech, ולהשתמש בטלפון עם חיוג צלילים לבחירת הנושאים המתאימים לשאלותיך. להנחיות לאיתור מספר הטלפון עבור האזור שלך, ראה "פנייה אל Dell" בעמוד 47.

שירות מצב ההזמנות האוטומטי (Automated) (Order-Status Service)

לבדיקת מצב הזמנה כלשהי של מוצרי Dell ניתן לעבור לכתובת support.dell.com, או להתקשר לשירות מצב ההזמנות האוטומטי. מענה קולי מבקש ממך להזין את המידע הדרוש לאיתור הזמנתך ולדיווח על מצבה. לאיתור מספר הטלפון לטיפול בבעיות הקשורות להזמנה עבור האזור שלך, ראה "פנייה אל Dell" בעמוד 47.

כתובות הדואר האלקטרוני של תמיכת Dell

mobile_support@us.dell.com •

support@us.dell.com •

la-techsupport@dell.com (אמריקה

הלטינית והאיים הקריביים בלבד)

apsupport@dell.com (מדינות אסיה

והאוקיינוס השקט בלבד)

כתובות הדואר האלקטרוני של השיווק והמכירות

של Dell

apmarketing@dell.com (מדינות אסיה

והאוקיינוס השקט בלבד)

sales_canada@dell.com (קנדה בלבד)

פרוטוקול העברת קבצים אנונימי (FTP)

ftp.dell.com •

היכנס למערכת כמשתמש: אנונימי, והשתמש בכתובת הדוא"ל שלך כסיסמה.

שירותים מקוונים

באפשרותך ללמוד על מוצרים ושירותים של Dell
באתרי האינטרנט הבאים:

• www.dell.com

• www.dell.com/ap (ארצות אסיה/האוקיינוס
השקט בלבד)

• www.dell.com/jp (יפן בלבד)

• www.euro.dell.com (אירופה בלבד)

• www.dell.com/la (ארצות אמריקה הלטינית
והקריביים)

• www.dell.ca (קנדה בלבד)

באפשרותך לגשת לתמיכה של Dell דרך כתובות
אתרי האינטרנט והדואר האלקטרוני הבאות:

אתרי התמיכה של Dell

• support.dell.com

• support.jp.dell.com (יפן בלבד)

• support.euro.dell.com (אירופה בלבד)

תמיכה טכנית ושירות לקוחות

שירות התמיכה של Dell זמין לענות על שאלותיך
אודות החומרה של Dell. צוות התמיכה שלנו
משתמש באבחון מבוסס מחשב כדי לספק תשובות
מהירות ומדויקות.

כדי לפנות לשירות התמיכה של Dell, ראה "לפני
שתתקשר" בעמוד 46, ולאחר מכן עיין בפרטים ליצירת
קשר באזורך או עבור אל support.dell.com.

DellConnect™

DellConnect, כלי פשוט לגישה מקוונת, מאפשר
לשותף השירות והתמיכה של Dell לגשת למחשב
שלך דרך חיבור פס-רחב, לאבחן את הבעיה
ולתקנה, כל זאת תחת הפיקוח שלך. לקבלת מידע
נוסף, בקר באתר support.dell.com ולחץ על
DellConnect.

קבלת עזרה

הערה: התקשר לתמיכה של Dell מטלפון שנמצא בקרבת המחשב, על מנת שאנשי התמיכה יוכלו לסייע לך בהליכים הנחוצים.

הערה: ייתכן שמערכת קודי השירות המהיר של Dell לא תהיה זמינה בכל המדינות.

כשתבקש להקיש את הקוד שלך במערכת המענה האוטומטי של Dell, הקש את קוד השירות המהיר לניתוב השיחה ישירות לאיש התמיכה המתאים. אם

אין לך קוד שירות מהיר, פתח את התיקייה **Dell Accessories** (כלי שירות של Dell), לחץ פעמיים על הסמל **Express Service Code** (קוד שירות מהיר), ועקוב אחר ההנחיות המוצגות.

הערה: ייתכן שחלק מהשירותים לא יהיו תמיד זמינים בכל המקומות מחוץ לגבולות ארה"ב. התקשר לנציג Dell המקומי לקבלת מידע על זמינות השירותים.

אם נתקלת בבעיה במחשב, תוכל לבצע את השלבים הבאים לשם אבחון הבעיה ופתרונה:

1. ראה "פתרון בעיות" בעמוד 29 לקבלת מידע והליכים הקשורים לבעיה של המחשב.
2. לעיון בהליכים להפעלת תוכנית האבחון של Dell, ראה "תוכנית האבחון של Dell" בעמוד 36.
3. מלא את הטופס "רשימת פעולות לביצוע באבחון" בעמוד 46.
4. השתמש בערכת הכלים המקיפה של שירותים מקוונים של Dell הזמינים באתר התמיכה של Dell (support.dell.com) לקבלת עזרה בהתקנה ובצעדים לפתרון בעיות. ראה "שירותים מקוונים" בעמוד 43 לעיון ברשימה מקיפה יותר של שירותי התמיכה המקוונים של Dell.
5. אם הצעדים שלעיל לא סייעו בפתרון הבעיה, ראה "פנייה אל Dell" בעמוד 47.

הערה: השלבים הבאים משנים את רצף

האתחול באופן חד פעמי בלבד. בהפעלה הבאה, המחשב יאתחל בהתאם להתקנים שצוינו בתוכנית התקנת המערכת.

6. כאשר רשימת ההתקנים של האתחול מופיעה,

בחר ב**CD/DVD/CD-RW Drive** והקש **<Enter>**.

7. הקש על מקש כלשהו כדי לאתחל מתקליטור.

בצע את ההוראות המופיעות על המסך כדי להשלים את תהליך ההתקנה.

התקנה מחדש של Windows Vista®

השלמת תהליך ההתקנה עשויה לארוך בין שעה לשעתיים. לאחר התקנה מחדש של מערכת ההפעלה, עליך להתקין מחדש גם את מנהלי ההתקנים, תוכנית להגנה מפני וירוסים ותוכנות אחרות.

1. שמור וסגור את כל הקבצים הפתוחים וצא מכל התוכניות הפתוחות.

2. הכנס את תקליטור מערכת ההפעלה.

3. לחץ על **Exit** (יציאה) אם מופיעה ההודעה **Install Windows** (התקן את Windows).

4. הפעל מחדש את המחשב.

5. כאשר מופיע הלוגו DELL, הקש מייד על **<F12>**.

הערה: אם אתה ממתין זמן רב מדי והלוגו של

מערכת ההפעלה מופיע, המשך להמתין עד אשר יופיע שולחן העבודה של Microsoft® Windows®, ולאחר מכן כבה את המחשב ונסה שנית.

8. סמן את התיבה המופיעה כדי לאשר שברצונך להמשיך ולפרמט את הכונן הקשיח ולשחזר את תוכנת המערכת להגדרות המפעל, ולאחר מכן לחץ על **Next** (הבא).

תהליך השחזור מתחיל. השלמתו עשויה להימשך חמש דקות או יותר. לאחר שחזור מערכת ההפעלה והיישומים שהותקנו במקור לתנאים המקוריים, מוצגת הודעה.

9. לחץ על **Finish** (סיום) כדי להפעיל מחדש את המחשב.

התקנה מחדש של מערכת ההפעלה

לפני שתתחיל

אם אתה שוקל להתקין מחדש את מערכת ההפעלה Windows כדי לתקן בעיה במנהל התקן חדש שהותקן, נסה תחילה להשתמש ב-Device Driver Rollback של Windows. אם Device Driver Rollback אינו פותר את הבעיה, השתמש ב-System Restore (שחזור מערכת) כדי להחזיר את מערכת ההפעלה למצב ההפעלה שבו הייתה לפני התקנת מנהל ההתקן החדש. ראה "שחזור מערכת" בעמוד 37.

⬅ **הודעה:** לפני התקנת מערכת ההפעלה, גבה את כל קובצי הנתונים בכונן הקשיח הראשי. בתצורות כונן קשיח רגילות, הכונן הקשיח הראשי הוא הכונן הראשון שהמחשב מזהה.

כדי להתקין מחדש את Windows, תזדקק לפריטים הבאים:

- תקליטור *Operating System* (מערכת הפעלה) של Dell

- המדיה *Drivers and Utilities* (מנהלי התקנים ותוכניות שירות) של Dell

✍ **הערה:** המדיה *Drivers and Utilities* (מנהלי התקנים ותוכניות שירות) של Dell מכילה מנהלי התקנים שהותקנו במהלך הרכבת המחשב. השתמש במדיה *Drivers and Utilities* (מנהלי התקנים ותוכניות שירות) של Dell כדי לטעון מנהלי התקנים דרושים. בהתאם לאזור שממנו הזמנת את המחשב, או אם הזמנת את המדיה או לא, ייתכן שהמדיה *Drivers and Utilities* (מנהלי התקנים ותוכניות שירות) של Dell וכן המדיה מערכת ההפעלה של Dell לא צורפו למחשב שלך.

3. בחר באפשרות **Repair Your Computer** (תקן את המחשב). החלון **System Recovery Options** (אפשרויות שחזור מערכת) מופיע.
 4. בחר פריסת מקלדת ולחץ על **Next** (הבא).
 5. כדי לגשת לאפשרויות השחזור, היכנס למערכת כמשתמש מקומי. כדי לגשת אל שורת הפקודה, הקלד את הערך `administrator` בשדה **User name** (שם משתמש), ולאחר מכן לחץ על **OK** (אישור).
 6. לחץ על **Dell Factory Image Restore**. כעת יוצג מסך הפתיחה של **Dell Factory Image Restore**.
 - הערה:** בהתאם לתצורה, ייתכן שיהיה עליך לבחור את האפשרות **Dell Factory Tools** ← ולאחר מכן את האפשרות **Dell Factory Image Restore**.
 7. לחץ על **Next** (הבא). כעת יוצג המסך **Confirm Data Deletion** (אישור מחיקת נתונים).

הערה: אם לא תרצה להמשיך בהפעלת Dell Factory Image Restore, לחץ על **Cancel** (ביטול).

הערה: Dell Factory Image Restore עשוי שלא להיות זמין בארצות מסוימות או במחשבים מסוימים.

השתמש ב-Dell Factory Image Restore רק כאמצעי אחרון לשחזור מערכת ההפעלה. אפשרות זו משחזרת את הכונן הקשיח למצב הפעולה שבו היה בעת רכישת המחשב. כל יישום או קובץ שהתווסף מאז שקיבלת את המחשב—כולל קובצי נתונים—יימחק לצמיתות מהכונן הקשיח. קובצי נתונים כוללים מסמכים, גיליונות אלקטרוניים, הודעות דואר אלקטרוני, תמונות דיגיטליות, קובצי מוסיקה וכן הלאה. אם תוכל, גבה את כל הנתונים לפני שתשתמש ב-Factory Image Restore.

הרצת Dell Factory Image Restore

1. הפעל את המחשב.
2. כאשר הלוגו של Dell מופיע, הקש `<F8>` מספר פעמים, כדי לגשת לחלון **Vista Advanced Boot Options** (אפשרויות אתחול מתקדמות של Vista).

הודעה: גבה את קובצי הנתונים באופן קבוע. שחזור המערכת אינו מפקח על קובצי נתונים ואינו משחזר אותם.

הערה: ההליכים המתוארים במסמך זה נכתבו לתצוגת ברירת המחדל של Windows, וייתכן שהם לא יתאימו אם הגדרת את מחשב Dell™ לתצוגה קלאסית של Windows.

הפעלת System Restore (שחזור מערכת)

1. לחץ על **Start** (התחל) .

2. בתיבה **Start Search** (התחל חיפוש), הקלד System Restore (שחזור מערכת) והקש <Enter>.

הערה: ייתכן שיופיע החלון **User Account Control** (בקרת חשבונות משתמשים). אם אתה מנהל מערכת במחשב, לחץ על **Continue** (המשך); אם אינך מנהל מערכת, צור קשר עם מנהל המערכת או המשך בפעולה הרצויה.

3. לחץ על **Next** (הבא) ובצע את ההוראות שמופיעות על המסך.

במקרה ששימוש ב- System Restore לא פתר את הבעיה, באפשרותך לבטל את שחזור המערכת האחרון.

ביטול שחזור המערכת האחרון

הערה: לפני ביטול שחזור המערכת האחרון, שמור וסגור את כל הקבצים הפתוחים וצא מכל התוכניות הפתוחות. אין לשנות, לפתוח או למחוק קבצים או תוכניות כלשהם עד לאחר השלמת שחזור המערכת.

1. לחץ על **Start** (התחל) .

2. בתיבה **Start Search** (התחל חיפוש), הקלד System Restore (שחזור מערכת) והקש <Enter>.

3. לחץ על **Undo my last restoration** (בטל את השחזור האחרון שלי) ולחץ על **Next** (הבא).

Dell Factory Image Restore

הודעה: שימוש ב-Dell Factory Image Restore מוחק לצמיתות את כל הנתונים בכוון הקשיח ומסיר את כל התוכניות או מנהלי ההתקנים שהתקנת לאחר קבלת המחשב. במידת האפשר, בצע גיבוי של הנתונים לפני שימוש באפשרויות אלה. השתמש ב-Dell Factory Image Restore רק אם השימוש ב-System Restore לא פתר את הבעיה במערכת ההפעלה.

אפשרויות שחזור מערכת

- אם קיבלת תקליטור Operating System (מערכת הפעלה) יחד עם המחשב שברשותך, באפשרותך להשתמש בו לשחזור מערכת ההפעלה. עם זאת, גם השימוש בתקליטור מערכת ההפעלה גורם למחיקת כל הנתונים שבכונן הקשיח. השתמש בתקליטור רק אם שימוש ב- System Restore לא פתר את הבעיה במערכת ההפעלה.

שחזור מערכת

מערכת ההפעלה Windows מספקת אפשרות של שחזור מערכת, המאפשרת להחזיר את המחשב למצב פעולה קודם (מבלי להשפיע על קובצי נתונים), אם שינויים בחומרה, בתוכנה או בהגדרות מערכת אחרות הותירו את המחשב במצב פעולה בלתי רצוי. ניתן לבטל בצורה מלאה כל שינוי ש-System Restore (שחזור המערכת) מבצע במחשב.

ניתן לשחזר את מערכת ההפעלה בדרכים הבאות:

- System Restore (שחזור מערכת) יחזיר את המחשב לשלב הפעלה מוקדם יותר, מבלי להשפיע על קובצי נתונים. השתמש ב- System Restore (שחזור מערכת) כפתרון ראשון לשחזור מערכת ההפעלה ולשמירה על קובצי הנתונים.
- Dell Factory Image Restore מחזיר את הכונן הקשיח למצב הפעולה שבו היה בעת רכישת המחשב. Dell Factory Image Restore מוחק לצמיתות את כל הנתונים בכונן הקשיח ומסיר את כל התוכנות שהותקנו לאחר קבלת המחשב. השתמש ב- Dell Factory Image Restore רק אם שימוש ב- System Restore לא פתר את הבעיה במערכת ההפעלה.

הפעלת תוכנית האבחון של Dell

תוכנית האבחון של Dell ממוקמת במחיצה נסתרת בכונן הקשיח המיועדת לתוכנית השירות.

1. ודא שהמחשב מחובר לשקע חשמל שידוע לך כי הוא תקין.
2. החזק את המקש <Fn> לחוץ תוך כדי לחיצה על לחצן ההפעלה כדי להפעיל את המחשב.
3. בצע את ההוראות על המסך.

 **הערה:** אם המחשב אינו מציג תמונת מסך,

הפעלת תוכנית האבחון תתחיל בבדיקת התצוגה. תוכנית האבחון משמיעה צפצופים במהלך בדיקת התצוגה. אם הצג עדיין אינו מציג דבר, נסה לחבר צג חיצוני או פנה ל-Dell, ראה "פנייה ל-Dell" בעמוד 47.

להפעלת Hardware Troubleshooter (פותר בעיות החומרה):

1. לחץ על **Start** (התחל)  ← **Help and Support** (עזרה ותמיכה).

2. הקלד hardware troubleshooter (פותר בעיות החומרה) בשדה החיפוש ולחץ על <Enter> כדי להפעיל את החיפוש.

3. בתוצאות החיפוש, בחר באפשרות המתארת בצורה הטובה ביותר את הבעיה ובצע את שלבי הפתרון הנותרים.

תוכנית האבחון של Dell

אם נתקלת בבעיה במחשב, בצע את הבדיקות שבסעיף "נעילות ובעיות תוכנה" בעמוד 31 והפעל את תוכנית האבחון של Dell לפני שתיצור קשר עם Dell בבקשה לסיוע טכני.

מומלץ להדפיס הליך זה לפני שתתחיל.

 **הערה:** תוכנית האבחון של Dell פועלת רק במחשבי Dell.

NOTICE - Hard Drive SELF MONITORING SYSTEM has reported that a parameter has exceeded its normal operating range. Dell recommends that you back up your data regularly. A parameter out of range may or may not indicate a potential hard drive problem (הודעה - מערכת הבקרה העצמית של הכונן הקשיח דיווחה שפרמטר עבר את טווח ההפעלה הרגיל שלו. Dell ממליצה שתגבה את הנתונים שלך בקביעות. פרמטר מחוץ לטווח עלול להצביע על בעיה אפשרית בכונן הקשיח) — שגיאת S.M.A.R.T (טכנולוגיית ניטור עצמי, ניתוח ודיווח), כשל אפשרי בכונן-הקשיח. ניתן לאפשר או לנטרל תכונה זו בהגדרת ה-BIOS. לקבלת סיוע, ראה "פנייה אל Dell" בעמוד 47.

פותר בעיות החומרה

אם התקן אינו מזהה במהלך הגדרת מערכת ההפעלה, או מזהה אך תצורתו מוגדרת בצורה שגויה, באפשרותך להשתמש ב-**Hardware Troubleshooter** (פותר בעיות החומרה) כדי לפתור את בעיית אי התאימות.

No boot device available (לא נמצא התקן אתחול זמין) — אין מחיצה שניתן לאתחל ממנה בכונן הקשיח, או שכבל הכונן הקשיח אינו מחובר כראוי, או שלא קיים התקן שניתן לאתחל ממנו.

- אם הכונן הקשיח הוא התקן האתחול, ודא שהכבלים מחוברים ושהכונן מותקן כראוי ומחולק למחיצות כהתקן אתחול.
- היכנס להגדרות המערכת וודא שנתוני רצף האתחול נכונים או עיין במדריך השירות באתר התמיכה של Dell בכתובת support.dell.com.

No timer tick interrupt (אין פסיקת סימון שעון) — ייתכן שישנה תקלה בשבב בלוח המערכת או כשל בלוח המערכת. עיין במדריך השירות באתר התמיכה של Dell בכתובת support.dell.com.

USB over current error (שגיאת זרם יתר ב-USB) — נתק את התקן ה-USB. התקן ה-USB שלך זקוק לחשמל רב יותר כדי לפעול כהלכה. השתמש במקור אספקת מתח חיצוני לחיבור התקן ה-USB, או, אם ההתקן מצויד בשני כבלי USB, חבר את שניהם.

הודעות מערכת

במקרה של תקלה או שגיאה במחשב שלך, ייתכן שהוא יציג הודעת מערכת שתסייע בערך לזהות את הגורם לבעיה ואת הפעולה שיש לנקוט כדי לפתור אותה.

 **הערה:** אם ההודעה שקיבלת אינה רשומה בדוגמאות הבאות, עיין בתיעוד של מערכת ההפעלה או של התוכנית שפעלה בזמן הופעת ההודעה. לחילופין, תוכל לעיין במדריך השירות שבאתר התמיכה של Dell בכתובת support.dell.com, או לעיין בסעיף "פנייה ל-Dell" בעמוד 47 לקבלת סיוע.

Alert! Previous attempts at booting this system have failed at checkpoint [nnnn]. For help in resolving this problem, please note this checkpoint and contact Dell Technical Support (התראה! ניסיונות קודמים לאתחול המערכת נכשלו בנקודת הביקורת [nnnn]). לקבלת עזרה בפתרון בעיה זו, שים לב לנקודת ביקורת זו וצור קשר עם התמיכה הטכנית של Dell — המחשב נכשל בהשלמת תהליך האתחול שלוש פעמים ברציפות עקב אותה שגיאה. לקבלת סיוע, ראה "פנייה ל-Dell" בעמוד 47.

CMOS checksum error (שגיאת סכום ביקורת

של CMOS) — כשל אפשרי בלוח המערכת או שסוללת שעון-זמן-אמיתי (RTC) חלשה. החזר את הסוללה. עיין במדריך השירות שבאתר התמיכה של Dell בכתובת support.dell.com או עיין בסעיף "פנייה ל-Dell" בעמוד 47 לקבלת סיוע.

CPU fan failure (כשל במאוורר המעבד) —

כשל במאוורר המעבד. החלף את מאוורר המעבד. עיין במדריך השירות באתר התמיכה של Dell בכתובת support.dell.com.

Hard-disk drive failure (כשל בכונן הקשיח) —

כשל אפשרי בכונן הקשיח במהלך בדיקה עצמית בהפעלה (POST), לקבלת סיוע ראה "פנייה ל-Dell" בעמוד 47.

Hard-disk drive read failure (שגיאת קריאה

בכונן הקשיח) — כשל אפשרי בכונן הקשיח במהלך בדיקת אתחול של הכונן הקשיח, לקבלת סיוע ראה "פנייה ל-Dell" בעמוד 47.

Keyboard failure (כשל מקלדת) —

כשל במקלדת או שכבל המקלדת משוחרר.

שימוש בכלי תמיכה

Dell Support Center (מרכז התמיכה של Dell)

Dell Support Center (מרכז התמיכה של Dell) מסייע לאתר מידע בנוגע לשירות, לתמיכה ומידע ספציפי הדרוש לך. לקבלת מידע נוסף על מרכז התמיכה של Dell וכלי תמיכה זמינים, לחץ על הכרטיסייה **Services** (שירותים) בכתובת support.dell.com.



לחץ על הסמל בשורת המשימות כדי להפעיל את היישום. דף הבית מספק קישורים לשם גישה אל:

- עזרה עצמית (פתרון בעיות, אבטחה, ביצועי מערכת, רשת/אינטרנט, גיבוי/התאוששות ו-Windows Vista®)

- התראות (התראות תמיכה טכנית הרלבנטיות למחשב)

- סיוע מ-Dell (תמיכה טכנית עם DellConnect™, שירות לקוחות, הדרכה וערכות לימוד, עזרת "כיצד לבצע" באמצעות Dell on Call וסריקה מקוונת באמצעות PC CheckUp)

- אודות המערכת (תיעוד מערכת, מידע אודות אחריות, מידע אודות המערכת, שדרוגים ואביזרים)

בחלק העליון של דף הבית של Dell Support Center מוצג מספר הדגם של המחשב שברשותך, יחד עם תג השירות וקוד השירות המהיר.

לקבלת מידע נוסף על מרכז התמיכה של Dell, עיין במדריך הטכנולוגיה של Dell שבכונן הקשיח שלך או באתר התמיכה של Dell בכתובת support.dell.com.

אם אתה נתקל בבעיות תוכנה אחרות —

- שמור תמיד עותקי גיבוי של נתונים חשובים.
- השתמש בתוכנית לבדיקת וירוסים כדי לבדוק את המחשב.
- שמור וסגור את כל הקבצים הפתוחים, צא מכל התוכניות הפתוחות וכבה את המחשב דרך התפריט **Start** (התחל) .
- עיין בתיעוד התוכנה או פנה ליצרן התוכנה לקבלת מידע לפתרון בעיות:
- ודא שהתוכנית תואמת למערכת ההפעלה המותקנת במחשב.
- ודא שהמחשב עונה על דרישות החומרה המינימליות להפעלת התוכנה. לקבלת מידע נוסף, עיין בתיעוד התוכנה.
- ודא שהתוכנה הותקנה ותצורתה הוגדרה כהלכה.
- במידת הצורך, הסר ולאחר מכן התקן מחדש את התוכנית.
- רשום את כל הודעות השגיאה שהתוכנית מציגה כדי לסייע בפתרון הבעיה.

נעילות ובעיות תוכנה

אם תוכנית מפסיקה להגיב — סיים את התוכנית:

1. לחץ בו-זמנית על `<Ctrl><Shift><Esc>`.
2. לחץ על הכרטיסייה **Applications** (יישומים).
3. בחר בתוכנית שאינה מגיבה.
4. לחץ על **End Task** (סיים משימה).

המחשב מפסיק להגיב —

🔍 **הודעה:** אתה עלול לאבד נתונים אם אינך מצליח לבצע כיבוי של מערכת ההפעלה.

כבה את המחשב. אם אינך מצליח לקבל תגובה, בהקשה על מקש במקלדת או בהזזה של העכבר, לחץ לחיצה ממושכת על מתג ההפעלה עד לכיבוי המחשב ולאחר מכן הפעל מחדש את המחשב.

אם מופיע מסך בצבע כחול מלא — כבה את המחשב. אם אינך מצליח לקבל תגובה בהקשה על מקש במקלדת או בהזזה של הסמן או העכבר, לחץ לחיצה ממושכת על מתג ההפעלה עד לכיבוי המחשב ולאחר מכן הפעל מחדש את המחשב.

בעיות זיכרון

אם אתה נתקל בבעיות זיכרון —

- בדוק אם מודול הזיכרון תואם למחשב שלך. המחשב תומך בזיכרון DDR3. למידע נוסף על סוג הזיכרון הנתמך על-ידי המחשב, ראה "מפרטים בסיסיים" בעמוד 50.
- הפעל את תוכנית האבחון של Dell (ראה "תוכנית האבחון של Dell" בעמוד 36).
- הכנס את מודולי הזיכרון היטב למקומם (ראה מדריך השירות באתר התמיכה של Dell בכתובת support.dell.com) כדי לוודא שהמחשב מתקשר בהצלחה עם רכיבי הזיכרון.

- הסר את הסוללה ונסה להפעיל את המחשב באמצעות מתאם זרם החילופין.
- בדוק את שני הקצוות של חיבורי כבל מתאם זרם החילופין. ודא שהנורית במתאם זרם החילופין דולקת. אם הנורית כבויה, נסה לחבר את מתאם זרם החילופין לשקע חשמל אחר.
- נוריות ההפעלה/סוללה שבצירים מציינות:
בעת הפעלה באמצעות הסוללה:
 - לבן קבוע – המחשב מופעל באמצעות אנרגיית סוללה
 - כתום קבוע – הסוללה חלשה
 - כתום מהבהב – הסוללה ריקה כמעט לגמרי
 - לבן מהבהב – המחשב נמצא במצב שינה**בעת הפעלה באמצעות מתאם זרם החילופין:**
 - לבן קבוע – המחשב מופעל והסוללה נטענת
 - לבן מהבהב – המחשב נמצא במצב המתנה

נורית תקינות הקישור במחבר הרשת מאפשרת לך לאמת שהחיבור פועל ומספקת מידע לגבי מצב החיבור:

- ירוק — קיים חיבור טוב בין רשת של 10-Mbps למחשב.
- כתום — קיים חיבור טוב בין רשת של 100-Mbps לבין המחשב.
- צהוב — קיים חיבור טוב בין רשת של 1000-Mbps לבין המחשב.
- נורית כבויה — המחשב אינו מזהה חיבור פיזי לרשת.

 **הערה:** נורית תקינות הקישור שבמחבר הרשת מספקת מידע על המצב עבור חיבור כבל קווי בלבד. נורית תקינות הקישור אינה מספקת מידע לגבי מצבם של חיבורים אלחוטיים.

בעיות חשמל

- **אם נורית ההפעלה כבויה** — המחשב כבוי או אינו מקבל אספקת חשמל.
- הסר את מתאם זרם החילופין ונסה להפעיל את המחשב באמצעות הסוללה.

פתרון בעיות

באמצעות *Intel PROSet* משורת המשימות. ניתן גם לנהל את חיבור הרשת האלחוטי בעזרת תיבת הדו-שיח *Windows Wireless Network Connections* (חיבורי רשת אלחוטית של Windows), אליה ניתן לגשת מלוח הבקרה.

- ייתכן שהפרעות או מכשולים מפריעים לחיבור האלחוטי. נסה לקרב את המחשב לנתב האלחוטי שלך.

חיבורים קוויים

אם חיבור הרשת הקווי אבד

- ייתכן שהכבל אינו מחובר היטב או פגום.
- ודא ששני קצוות כבל הרשת מחוברים. נסה להשתמש בכבל רשת אחר, אם יש לך כבל אחר בנמצא.

סעיף זה מספק מידע בנושא פתרון בעיות עבור המחשב. אם אינך מצליח לפתור את הבעיה בעזרת ההנחיות הבאות, ראה "שימוש בכלי תמיכה" בעמוד 33 או "פנייה ל-Dell" בעמוד 47.

⚠ התראה: רק טכנאי שירות מוסמך רשאי להסיר את כיסוי המחשב. להנחיות מתקדמות על קבלת שירות ומידע בנושא פתרון בעיות, עיין במדריך השירות באתר התמיכה של Dell, בכתובת support.dell.com.

בעיות רשת

חיבורים אלחוטיים

אם חיבור הרשת האלחוטי אבד

- ייתכן שנגעת בטעות בבקר האלחוטי וחיבורי הרדיו האלחוטיים הושבתו. כדי להפעיל את התכונות האלחוטיות מחדש, כשהמחשב מופעל, לחץ בעדינות על הבקר האלחוטי  שבכיסוי הבקרה המרכזי, ולאחר מכן שחרר אותו. ניתן לנהל את חיבור הרשת האלחוטי (LAN)

גיבוי הנתונים

מומלץ לערוך מדי פעם גיבוי של קבצים ותיקיות השמורים במחשב. כדי לגבות קבצים:

1. לחץ על **Start** (התחל) ←  ← **Control Panel**
 (לוח הבקרה) ← **System and Maintenance**
 (מערכת ותחזוקה) ← **Welcome Center** (מסך הפתיחה) ← **Transfer files and settings**
 (העברת קבצים והגדרות).
2. לחץ על **Back up files** (גיבוי קבצים) או על **Back up computer** (גיבוי מחשב).
3. לחץ על **Continue** (המשך) **בתיבת הדו-שיח User Account Control** (בקרת חשבון משתמש) ובצע את ההוראות באשף **Back up Files** (גיבוי קבצים).

בידור ומולטימדיה

ניתן להשתמש במחשב כדי לצפות בסרטי וידאו, לשחק במשחקים, ליצור תקליטורים/DVD אישיים, להאזין למוסיקה ולתחנות רדיו באינטרנט. כונן התקליטורים האופטי תומך בתבניות רבות של מדיה, כולל תקליטורים ותקליטורי DVD.

ניתן להוריד או להעתיק תמונות וקובצי וידאו מהתקנים ניידים, כגון מצלמות דיגיטליות וטלפונים סלולריים. יישומי תוכנה אופציונליים יאפשרו לך לסדר וליצור קובצי מוסיקה ווידאו, אותם ניתן לצרוב על תקליטור, לשמור בהתקנים ניידים כגון נגני MP3 והתקני כף יד, או לנגן ולהציג ישירות במקלטי טלוויזיה, במקרנים ובציוד קולנוע ביתי.

התאמה אישית של שולחן העבודה

ניתן להתאים אישית את שולחן העבודה ולשנות את המראה, הרזולוציה, תמונת הרקע, שומר המסך וכן הלאה על ידי גישה לחלון **Personalize appearance and sounds** (התאמה אישית של מראה וצלילים).

כדי לגשת לחלון מאפייני התצוגה:

1. לחץ באמצעות לחצן העכבר הימני במקום ריק בשולחן העבודה.

2. לחץ על **Personalize** (התאמה אישית), כדי

לפתוח את החלון **Personalize appearance and sounds** (התאמה אישית של מראה וצלילים) ולקבל פרטים נוספים על אפשרויות ההתאמה האישית.

התאמה אישית של הגדרות צריכת החשמל

ניתן להשתמש באפשרויות צריכת החשמל של מערכת ההפעלה כדי לקבוע את הגדרות צריכת החשמל של המחשב. מערכת ההפעלה **Microsoft® Windows Vista** מספקת שלוש אפשרויות ברירת מחדל:

• **Balanced** (מאוזן) — אפשרות זו מציעה ביצועים מלאים בעת הצורך וחיסכון בחשמל בזמן חוסר פעילות.

• **Power saver** (חיסכון בצריכת חשמל) — אפשרות זו חוסכת בצריכת החשמל של המחשב על ידי הפחתת ביצועי המערכת כדי להאריך את זמן פעילות הסוללה ולהפחית את כמות החשמל הנצרכת על ידי המחשב במשך חיי השירות שלו.

• **High performance** (ביצועים גבוהים) — אפשרות זו מספקת את רמת ביצועי המערכת הגבוהה ביותר במחשב, על-ידי התאמת מהירות המעבד לפעילות ועל-ידי מיטוב ביצועי המערכת.

תכונה אופציונלית - מעבד גרפי

מחשב זה מגיע עם הטכנולוגיה המהפכנית Hybrid SLI. טכנולוגיית Hybrid SLI מאפשרת למעבד המרכזי ולמעבד הגרפי לעבוד ביחד כדי להאיץ את הביצועים הגרפיים.

תכונות תוכנה

 **הערה:** למידע נוסף על התכונות המתוארות בסעיף זה, עיין במדריך הטכנולוגיה של Dell בכונן הקשיח שלך או באתר התמיכה של Dell בכתובת support.dell.com.

פרודוקטיביות ותקשורת

ניתן להשתמש במחשב ליצירת מצגות, חוברות, כרטיסי ברכה, עלוני פרסומת וגיליונות אלקטרוניים. ניתן גם לערוך ולהציג תצלומים ותמונות דיגיטליים. למידע על תוכנה המותקנת במחשב, עיין בהזמנת הרכישה שלך.

לאחר החיבור לאינטרנט, ניתן לגשת לאתרי אינטרנט, להגדיר חשבון דואר אלקטרוני, להעלות ולהוריד קבצים וכן הלאה.

הגדרות בהירות תאורה אחורית של מקלדת/משטח מגע – הקש על המקשים <Fn> <→> כדי להחליף בין שלושת מצבי התאורה (בסדר הנתון).

שלושת מצבי התאורה הם:



- בהירות מלאה של מקלדת/משטח מגע
- ללא תאורה
- בהירות חלקית של מקלדת/משטח מגע

הגדרות הגלילה הסיבובית והזום של לוח המגע

לשינוי הגדרות הגלילה הסיבובית והזום, לחץ לחיצה כפולה על הסמל Dell Touchpad בצד הימני של שורת המשימות.

בכרטיסייה Scrolling (גלילה), ניתן להפעיל או לנטרל גלילה או גלילה סיבובית, לבחור ברוחב אזור הגלילה ולקבוע את מהירות הגלילה.

בכרטיסייה Gestures (תנועות), ניתן להפעיל או לנטרל את התכונות הפעלת זום באצבע אחת (התקרבות והתרחקות על ידי הזזת האצבע למעלה או למטה) או זום צביטה (התקרבות והתרחקות על ידי פישוק שתי אצבעות או על ידי קירוב שתי אצבעות זו לזו).

- 4  **מחברי יציאת שמע/אוזניות (2) –**
מתחברים לזוג או לשני זוגות של אוזניות, או שולחים שמע לרמקול או למערכת שמע בעלי הגברה. אות השמע זהה בשני המחברים.
- 5  **מחבר כניסת שמע/מיקרופון –** מתחבר למיקרופון או קולט אותות נכנסים בעת האזנה לתוכניות שמע.
- 6 **לקוח אינפרה-אדום –** חיישן אינפרה-אדום. להפעלת Dell Travel Remote האופציונלי.
- 1 **משטח מגע –** מספק את הפונקציונליות של עכבר ומאפשר להזיז את הסמן, לגרור או להעביר פריטים שנבחרו, וללחוץ לחיצה שמאלית על ידי הקשה על המשטח. הוא תומך בגלילה סיבובית ובזום.
- 2 **לחצני משטח מגע (2) –** מספקים פונקציות לחיצה שמאלית וימנית כמו בעכבר.
- 3 SD/MMC - MS/Pro - xD
קורא כרטיסי מדיה 8 ב-1 – מספק דרך מהירה ונוחה להציג ולשתף תמונות דיגיטליות, מוסיקה, קובצי וידאו ומסמכים השמורים בכרטיסי המדיה הדיגיטליים הבאים:
- כרטיס זיכרון (SD) Secure Digital
 - כרטיס Secure Digital Input Output (SDIO)
 - כרטיס מולטימדיה (MMC) Memory Stick
 - Memory Stick PRO
 - xD-Picture Card
 - Hi Speed-SD
 - Hi Density-SD

תכונות בבסיס המחשב ובמקלדת

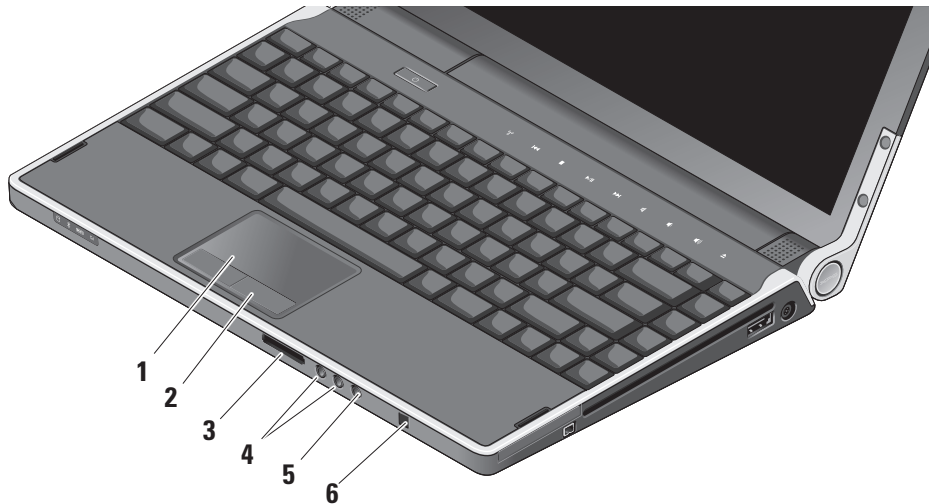

בקרי מדיה, אלחוט ואספקת חשמל

כדי להשתמש בבקרי המדיה, האלחוט ואספקת החשמל, לחץ בעדינות על הסמל ולאחר מכן שחרר אותו. סמל הבקר מואר במשך עד 2 שניות כדי לאשר את בחירתך, ולאחר מכן כבה.



הפעלת הרצועה או הפרק הבאים 

השתקת עוצמת הקול 

החלשת עוצמת הקול 

הגברת עוצמת הקול 

הוצאת התקליטור 

הפעלה או התעוררות ממצב שינה 

הפעלה/נטרול של התכונות האלחוטיות 

הפעלת הרצועה או הפרק הקודמים 

עצירה 

הפעלה או השהיה 

תכונות תצוגה

לוח הצג מכיל מצלמה ומיקרופוני מערך דיגיטלי כפול.

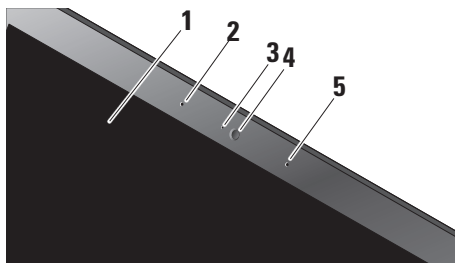

- 1 צג** – הצג יכול להשתנות בהתאם לבחירתך בעת רכישת המחשב. לקבלת מידע נוסף על צגים, עיין במדריך הטכנולוגיה של Dell.
- 2 מיקרופון מערך דיגיטלי שמאלי** – משתלב עם מיקרופון המערך הדיגיטלי הימני כדי לספק צליל באיכות גבוהה עבור שיחות ועידה בוידאו והקלטות קוליות.
- 3 מחוון פעילות מצלמה** – נורית המציינת מתי המצלמה מופעלת וכבויה.

4 מצלמה – מצלמה מובנית ללכידת וידאו, לשיחות ועידה ולצ'אט. המצלמה משתמשת בתוכנה מתקדמת לזיהוי תווי פנים, לשמירה על בטחונו של המחשב. תוכנה זו לומדת להכיר את פניך ומזהה אותך בכל פעם שאתה נכנס למחשב, ובכך מונעת את הצורך בכניסה ידנית באמצעות סיסמאות. למידע נוסף, לחץ על **Start** (התחל)  **Programs** (תוכניות) ← **FastAccess Facial Recognition**.

5 מיקרופון מערך דיגיטלי ימני – משתלב עם מיקרופון המערך הדיגיטלי השמאלי כדי לספק צליל באיכות גבוהה עבור שיחות ועידה בוידאו והקלטות קוליות.

 **4 מחבר רשת –** בעת שימוש באות כבל רשת, מחבר את המחשב לרשת או להתקן פס רחב.

 **5 מחבר USB –** מתחבר להתקני USB, כגון עכבר, מקלדת, מדפסת, כונן חיצוני או נגן MP3.

 **6 מחבר DisplayPort –** מחבר ממשק דיגיטלי סטנדרטי התומך בצג DisplayPort חיצוני.

 **7 מחבר HDMI –** מתחבר לטלוויזיה ותומך באותות שמע 5.1 ווידאו.

מחבר זה אינו יכול לשמש כשקע כניסה עבור HDMI.

 **הערה:** בעת שימוש יחד עם צג, רק אות הוידאו ייקרא.

1 נורית הפעלה – דולקת כשהמחשב פועל. משמעות הנוריות השונות:

בעת הפעלה באמצעות הסוללה:

- לבן קבוע – המחשב מופעל באמצעות אנרגיית סוללה
- כתום קבוע – הסוללה חלשה
- כתום מהבהב – הסוללה ריקה כמעט לגמרי

• לבן מהבהב – המחשב נמצא במצב שינה
בעת הפעלה באמצעות מתאם זרם החילופין:

- לבן קבוע – המחשב מופעל והסוללה נטענת
- לבן מהבהב – המחשב נמצא במצב המתנה

2 חריץ כבל אבטחה – משמש לחיבור המחשב להתקן מסחרי למניעת גניבה.

 **הערה:** לפני רכישת התקן למניעת גניבות, ודא שהוא מתאים לחריץ כבל האבטחה שבמחשב.

 **3 מחבר VGA –** מתחבר לצג או למקרן.

הערה: אין לחבר התקנים למחבר DisplayPort ולמחבר HDMI בו-זמנית.

תכונות בצד השמאלי

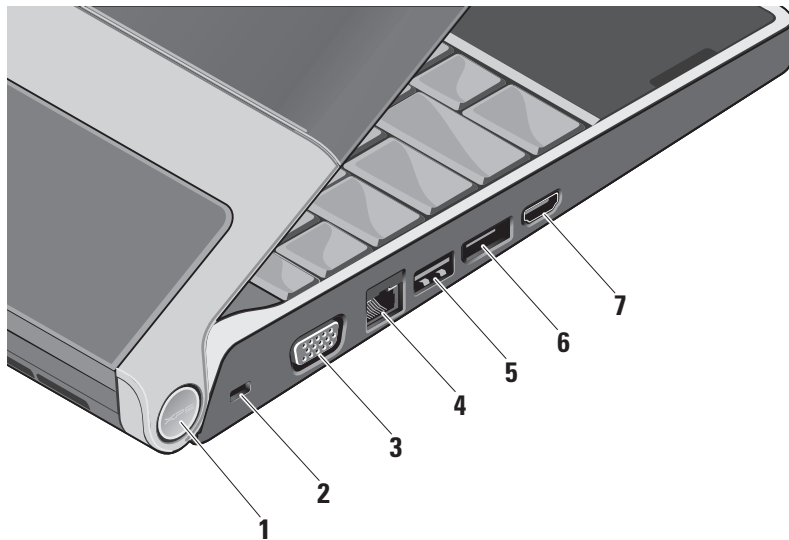



שימוש בכונן התקליטורים האופטי

הודעה: אין להשתמש בתקליטורים בעלי גודל או צורה שאינם סטנדרטיים (כולל תקליטורי מיני ותקליטורי מיני-DVD) מכיוון שהדבר יגרום נזק לכונן.

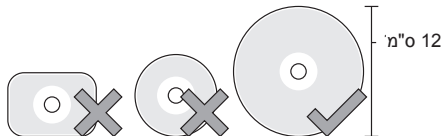

להוצאת תקליטור מהכונן, לחץ בעדינות על לחצן ההוצאה . שניות אחדות לפני הוצאת התקליטור, הלחצן יבהב לאישור.

הערה: אל תזיז את המחשב בעת נגינה או צריבה של תקליטורים או תקליטורי DVD.

הנח את התקליטור במרכז חריץ התקליטורים, כשצד התווית פונה כלפי מעלה, ודחף את התקליטור לחריץ בעדינות. הכונן ימשוך את התקליטור פנימה ויתחיל לקרוא את תוכנו באופן אוטומטי.

**5 מחבר משולב eSATA/USB עם**

PowerShare – משמש לחיבור התקני אחסון תואמי eSATA (כגון כונן קשיח חיצוני או כונן אופטי) או התקני USB (כגון עכבר, מקלדת, מדפסת, כונן חיצוני או נגן MP3). מחבר זה יכול לשמש גם לטעינת התקני USB כאשר המחשב מופעל, כבוי או במצב שינה. ייתכן שתכונה זו לא תפעל יחד עם התקנים חיצוניים מסוימים כאשר המחשב כבוי או במצב שינה, גם אם ההתקנים תואמים למפרט USB. במקרים הללו, יש להפעיל את המחשב בכדי לטעון את ההתקן.



הערה: אם מכבים את המחשב או שהוא עבר למצב שינה בעת טעינת התקן USB, נתק את ההתקן וחבר אותו מחדש כדי להמשיך בטעינה.



הערה: התכונה USB PowerShare נפסקת אוטומטית כאשר אורך חיי הסוללה מגיעים לרמה של 10% בלבד.

**6 מחבר למתאם זרם חילופין – מתחבר**

למתאם זרם החילופין המספק חשמל למחשב וטוען את הסוללה.

7 נורית הפעלה – דולקת כשהמחשב פועל.

משמעות הנוריות השונות:

בעת הפעלה באמצעות הסוללה:

- לבן קבוע – המחשב מופעל באמצעות אנרגיית סוללה
 - כתום קבוע – הסוללה חלשה
 - כתום מהבהב – הסוללה ריקה כמעט לגמרי
 - לבן מהבהב – המחשב נמצא במצב שינה
- בעת הפעלה באמצעות מתאם זרם חילופין:
- לבן קבוע – המחשב מופעל והסוללה נטענת
 - לבן מהבהב – המחשב נמצא במצב המתנה.

4 כונן אופטי – יכול לנגן, לקרוא או לצרוב
תקליטורים ותקליטורי DVD בגודל ובצורה
סטנדרטיים (12 ס"מ). בעת הכנסת
התקליטור, ודא שהצד הכתוב או המודפס
פונה כלפי מעלה.

הודעה: אין להשתמש בתקליטורים
בעלי גודל או צורה שאינם סטנדרטיים
(כולל תקליטורי מיני ותקליטורי מיני-
DVD) מכיוון שהדבר יגרום נזק לכונן.

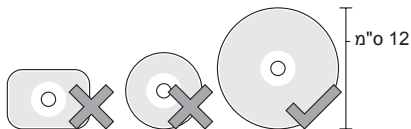

1 **EC** **חריץ לכרטיס ExpressCard –**
תומך בכרטיס ExpressCard אחד.

2 **1394** **מחבר IEEE 1394 –** מתחבר להתקני
מולטימדיה טוריים במהירות גבוהה, כגון
מצלמות וידאו דיגיטליות.

3 **מקלדת עם תאורה אחורית –** מאירה את
כל סמלי המקשים כדי לאפשר לך לראות
את המקלדת בסביבה חשוכה. לקבלת מידע
נוסף, עיין במדריך הטכנולוגיה של Dell.

תכונות בצד הימני

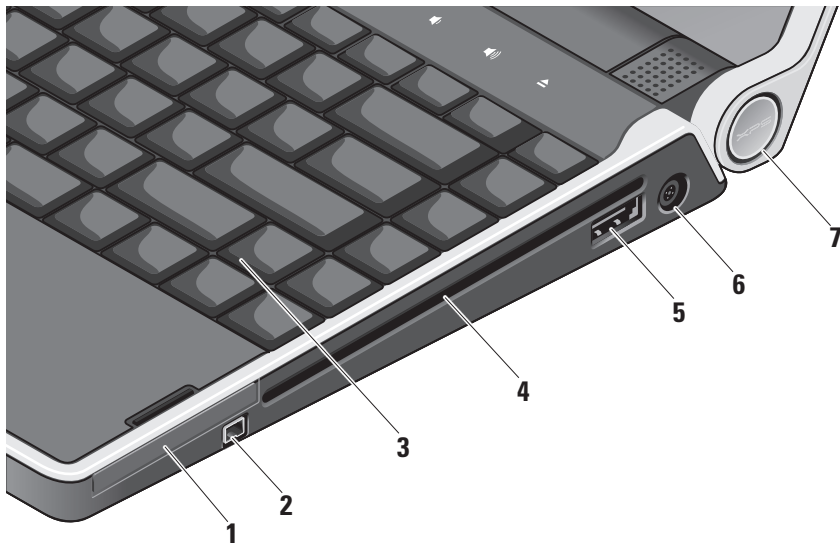



1 **נורית פעילות כונן קשיח – נדלקת**
כשהמחשב קורא או כותב נתונים. נורית
מהבהבת מציינת שמתבצעת פעילות בכונן
הקשיח.



הודעה: כדי למנוע אובדן נתונים, אל
תכבה את המחשב לעולם כאשר נורית
פעילות הכונן הקשיח מהבהבת.



2 **נורית מצב Bluetooth® (אופציונלי) –**
דולקת כשמופעל כרטיס בטכנולוגיה אלחוטית
Bluetooth.



הערה: כרטיס בטכנולוגיה אלחוטית
Bluetooth הוא תכונה אופציונלית.

ניתן לכבות את תכונת Bluetooth האלחוטית
על ידי נגיעה עדינה בבקר האלחוטי  או
לחיצה ימנית על סמל Bluetooth באזור
ההודעות של שורת המשימות ולחיצה על
Disable Bluetooth radio (נטרל רדיו
Bluetooth).



3 **נורית מצב WiFi – נדלקת כשהרשת**
האלחוטית מופעלת.

השתמש בבקר האלחוטי כדי להפעיל
או להשבית במהירות את כל התקשורת
האלחוטית.



4 **נורית מצב WWAN – נדלקת כשרשת**
WWAN מופעלת.

שימוש במחשב Studio XPS™

המחשב שלך כולל מספר מחוונים, בקרים, לחצנים ותכונות המספקים מידע - במבט אחד וקיצורים למשימות נפוצות המאפשרים לחסוך זמן.

נוריות מצב התקנים



כדי להסיר את הסוללה:

1. כבה את המחשב והפוך אותו.
 2. הסט את תפס שחרור הסוללה למצב לא נעול.
 3. החלק את הסוללה החוצה.
- כדי להתקין חזרה את הסוללה, החלק את הסוללה לתוך התא עד שהסוללה תיכנס למקומה בנקישה.

הסרה והחלפה של הסוללה

התראה: שימוש בסוללה לא תואמת עלול לגרום לשריפה או להתפוצצות. מחשב זה מיועד לשימוש בשילוב עם סוללה שנרכשה מ-Dell בלבד. אין להשתמש בסוללות של מחשבים אחרים.

התראה: לפני הסרת הסוללה, כבה את המחשב ונתק את הכבלים החיצוניים (כולל מתאם זרם החילופין).

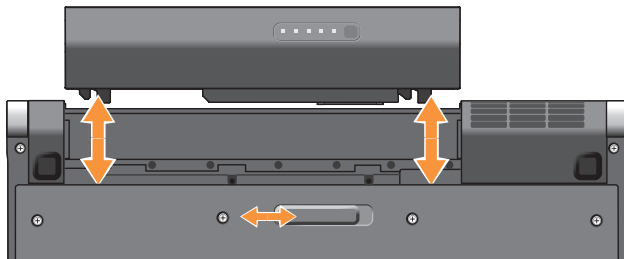

5.1 הגדרת חיבורי שמע (אודיו)

להגדרת חיבורי שמע 5.1:

לחץ **Start** (התחל)  ← **Control Panel** (לוח הבקרה) ← **Additional Options** (אפשרויות נוספות). הרץ את **IDT Audio Control Panel**. בכרטיסייה **Jacks** (שקעים), יש שלושה סימנים של מחברים. בצע את ההוראות כדי להשלים את ההגדרה.

1. לחץ על סמל המיקרופון, בחר **Device: Rear Speakers** (התקן: רמקולים אחוריים), וחבר את כבל הרמקולים האחוריים אל מחבר כניסת שמע/מיקרופון.

2. לחץ על סמל האוזניות האמצעי, בחר **Device: Center/LFE Speaker** (התקן: רמקול /LFE אמצעי), וחבר את כבל רמקול הוופר/האמצעי אל מחבר האוזניות/יציאת השמע האמצעי.

3. לחץ על סמל האוזניות הימני, בחר **Device: Front Speaker** (התקן: רמקול קדמי), וחבר את כבל הרמקול הקדמי אל מחבר האוזניות/יציאת השמע הימני.

4. בחר **Broadband (PPPoE)** (פס רחב Dial-up) (PPPoE) או (חיוג), בהתאם לאופן החיבור הרצוי:

a. בחר **Broadband** (פס רחב) אם תשתמש בחיבור DSL, במודם לווייני, במודם כבלים או בחיבור בטכנולוגיה האלחוטית Bluetooth.

b. בחר **Dial-up** (חיוג) אם אתה משתמש במודם חיוג USB אופציונלי או ב-ISDN.

 **הערה:** אם אינך יודע איזה סוג חיבור לבחור, פנה אל ספק שירות האינטרנט.

5. פעל בהתאם להוראות שבמסך והשתמש בפרטי ההגדרות שקיבלת מספק האינטרנט להשלמת ההתקנה.

אם אין סמל ספק שירות על שולחן העבודה, או אם ברצונך להגדיר חיבור אינטרנט עם ספק שירות אחר, בצע את השלבים בסעיף הבא.

הערה: אם אינך מצליח להתחבר לאינטרנט אך הצלחת לעשות זאת בעבר, ייתכן שישנה בעיה בשירות הספק. צור קשר עם ספק האינטרנט וברר מהו מצב השירות, או נסה להתחבר שוב מאוחר יותר.

הערה: ודא שפרטי ספק האינטרנט אליו התחברת זמינים. אם אין לך ספק אינטרנט, האשף **Connect to the Internet** (התחברות לאינטרנט) יוכל לסייע לך להתחבר לספק.

1. שמור וסגור את כל הקבצים הפתוחים וצא מכל התוכניות הפתוחות.

2. לחץ על **Start** (התחל)  ← **Control Panel** (לוח הבקרה).

3. תחת **Network and Internet** (רשת ואינטרנט), לחץ על **Connect to the Internet** (התחבר לאינטרנט).

כעת יוצג החלון **Connect to the Internet** (התחבר לאינטרנט).

הגדרת חיבור אלחוטי

עיינ בתיעוד של הנתב לקבלת מידע נוסף בנוגע להתקנה ולשימוש ברשת האלחוטית.

לפני שתוכל להשתמש בחיבור האינטרנט האלחוטי, עליך להתחבר לנתב האלחוטי.

ליצירת חיבור באמצעות נתב אלחוטי:

1. שמור וסגור את כל הקבצים הפתוחים וצא מכל התוכניות הפתוחות.

2. לחץ על הלחצן **Start** (התחל)  ← **Connect To** (התחבר אל).

3. בצע את ההוראות המופיעות על המסך כדי להשלים את תהליך ההתקנה.

הגדרת חיבור האינטרנט

להגדרת חיבור לאינטרנט עם קיצור הדרך של ספק השירות בשולחן העבודה:

1. שמור וסגור את כל הקבצים הפתוחים וצא מכל התוכניות הפתוחות.

2. לחץ לחיצה כפולה על סמל ספק האינטרנט (ISP) בשולחן העבודה של **Microsoft® Windows®**.

3. בצע את ההוראות המופיעות על המסך כדי להשלים את תהליך ההתקנה.

הגדרת Windows Vista®

המחשב מוגדר מראש עם Windows Vista. כדי להגדיר את Windows Vista בפעם הראשונה, עקוב אחר ההוראות המופיעות על המסך. צעדים אלה הם הכרחיים וביצועם יימשך עד 15 דקות. המסכים ידריכו אותך בביצוע הליכים אחדים, כולל קבלת הסכם הרישיון, הגדרת העדפות והגדרת חיבור לאינטרנט.

← **הודעה:** אל תפסיק את תהליך ההגדרה של מערכת ההפעלה. הדבר עלול להפוך את המחשב לבלתי שמיש.

התחברות לאינטרנט (אופציונלי)

 **הערה:** ספקי שירותי אינטרנט והצעותיהם משתנים ממדינה למדינה.

כדי להתחבר לאינטרנט, נדרש חיבור רשת או מודם חיצוני וכן מנוי אצל ספק שירות אינטרנט (ISP).

 **הערה:** במידה ומודם USB חיצוני לא מהווה חלק מהזמנתך המקורית, ניתן לרכשו באתר

האינטרנט של Dell בכתובת www.dell.com.

הגדרת חיבור אינטרנט קווי

אם אתה משתמש בחיבור בחיג, חבר את קו הטלפון למודם USB חיצוני (אופציונלי) ולשקע הטלפון שבקיר לפני שתגדיר את החיבור לאינטרנט. אם אתה משתמש בחיבור מודם DSL או כבלים/לווין, פנה לספק שירותי האינטרנט או לחברת הסלולר לקבלת הוראות התקנה וראה "הגדרת חיבור לאינטרנט" בעמוד 11.

לחץ על בקר ההפעלה



חבר את כבל הרשת (אופציונלי) לשימוש בחיבור רשת קווי, חבר את כבל הרשת.

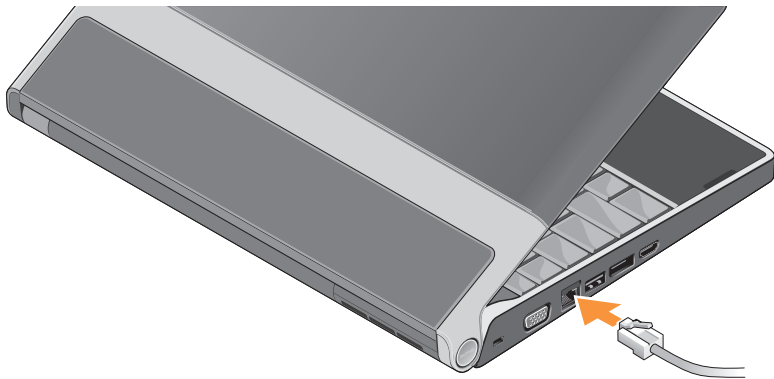

בקר זה מאפשר לכבות במהירות את כל חיבורי הרדיו (WiFi, Bluetooth ו-WWAN), למשל כשאתה מתבקש להשבית את כל התקני הרדיו האלחוטיים במהלך טיסה. נגיעה עדינה אחת בבקר זה מכבה את כל חיבורי הרדיו האלחוטיים. נגיעה עדינה נוספת בבקר זה מחזירה את חיבורי הרדיו האלחוטיים למצב שקדם לכיבויים.

בדוק את בקר האלחוט

כדי להפעיל את התכונות האלחוטיות, כשהמחשב מופעל, לחץ בעדינות על בקר האלחוט  שבכיסוי הבקרה המרכזי, ולאחר מכן שחרר אותו.



התראה: מתאם זרם החילופין מתאים לשקעי חשמל שונים ברחבי העולם. עם זאת, במדינות שונות יש מחברי חשמל ומפצלי חשמל שונים. שימוש בכבל שאינו תואם או חיבור שגוי של הכבל למפצל או לשקע החשמל עלול לגרום לשריפה או נזק לציוד. 

חבר את מתאם זרם החילופין

חבר את מתאם זרם החילופין (AC) למחשב ולאחר מכן חבר אותו לשקע חשמל בקיר או למכשיר הגנה מפני נחשולי מתח.



התקנת המחשב הנישא Studio XPS™

סעיף זה כולל מידע שסייע לך להתקין את מחשב Studio XPS 1340 ולחבר אליו ציוד היקפי.

לפני התקנת המחשב

בעת מיקום המחשב, ודא שמיקום זה מאפשר גישה נוחה למקור אספקת מתח, אוורור נאות ומשטח ישר להניח עליו את המחשב.

הגבלת זרימת האוויר סביב המחשב עלולה לגרום לו להתחממות יתר. כדי למנוע התחממות יתר, ודא שהשארית רווח של 10.2 ס"מ לפחות בגב המחשב ורווח של 5.1 ס"מ לפחות מכל שאר הצדדים. לעולם אין להציב את המחשב בחלל סגור, כגון בארון או במגירה, כאשר הוא מופעל.



⬅ **הודעה:** הנחתם או הערמתם של חפצים כבדים או חדים על גבי המחשב עלולה לגרום נזק בלתי הפיך למחשב.



37	אפשרויות שחזור מערכת
37	שחזור מערכת
38	Dell Factory Image Restore
40	התקנה מחדש של מערכת ההפעלה
42	קבלת עזרה
43	תמיכה טכנית ושירות לקוחות
43	DellConnect™
43	שירותים מקוונים
	שירות טכני אוטומטי
44	(AutoTech Service)
45	מידע על המוצר
	החזרת פריטים לתיקון במסגרת האחריות או
45	לצורך זיכוי
46	לפני שתתקשר
47	פנייה אל Dell
48	חיפוש מידע ומשאבים נוספים
50	מפרטים בסיסיים
59	אינדקס

23	בקרי מדיה, אלחוט ואספקת חשמל	5	התקנת המחשב הנישא Studio XPS™
24	תכונות בבסיס המחשב ובמקלדת	5	לפני התקנת המחשב
26	תכונה אופציונלית - מעבד גרפי	6	חבר את מתאם זרם החילופין
26	תכונות תוכנה	7	בדוק את בקר האלחוט
29	פתרון בעיות	8	חבר את כבל הרשת (אופציונלי)
29	בעיות רשת	9	לחץ על בקר ההפעלה
30	בעיות חשמל	10	הגדרת Windows Vista®
31	בעיות זיכרון	10	התחברות לאינטרנט (אופציונלי)
31	נעילות ובעיות תוכנה	12	הגדרת חיבורי שמע (אודיו) 5.1
33	שימוש בכלי תמיכה	13	הסרה והחלפה של הסוללה
	Dell Support Center (מרכז התמיכה	14	שימוש במחשב Studio XPS™
33	של Dell)	14	נוריות מצב התקנים
34	הודעות מערכת	16	תכונות בצד הימני
35	פותר בעיות החומרה	20	תכונות בצד השמאלי
36	תוכנית האבחון של Dell	22	תכונות תצוגה

הערות, הודעות והתראות

-  **הערה:** "הערה" מציינת מידע חשוב המסייע להשתמש במחשב ביתר יעילות.
-  **הודעה:** "הודעה" מציין נזק אפשרי לחומרה או אובדן נתונים, ומסביר כיצד ניתן למנוע את הבעיה.
-  **התראה:** מציינת אפשרות של נזק לרכוש, פגיעה גופנית או מוות.

המידע במסמך זה עשוי להשתנות ללא הודעה.

© Dell Inc. 2008-2009. כל הזכויות שמורות.

חל איסור על העתקה של חומרים אלו, בכל דרך שהיא, ללא קבלת רשות בכתב מאת Dell Inc.

סימנים מסחריים המופיעים במסמך זה: Dell, הלוגו של DELL, XPS, ו-DellConnect הם סימנים מסחריים של Dell Inc.; Intel, הוא סימן מסחרי רשום ו-Core הוא סימן מסחרי של Intel Corporation בארה"ב ובמדינות אחרות; Microsoft, Windows Vista, ולוגו לחצן התחל של Windows Vista הם סימנים מסחריים או סימנים מסחריים רשומים של Microsoft Corporation בארה"ב ו/או במדינות אחרות; Blu-ray Disc הוא סימן מסחרי של Blu-ray Disc Association; Bluetooth הוא סימן מסחרי רשום בבעלות Bluetooth SIG, Inc. ומשמש את Dell ברישיון.

ייתכן שייעשה שימוש בסימנים מסחריים ובשמות מסחריים אחרים במסמך זה כדי להתייחס לישויות הטוענות לבעלות על הסימנים והשמות, או למוצרים שלהן. Dell Inc. מוותרת על כל עניין קנייני בסימנים מסחריים ושמות מסחריים פרט לאלה שבבעלותה.

studio XPS™

מדריך התקנה

PP17S דגם